



ПАРТНЕРСКА БРОШУРА

2025



ФОРМУЛА СТУДЕНТ ТИМ ДРУМСКА СТРЕЛА 2025



fsra.stt.org.rs



@roadarrowteam



Road Arrow



DrumskaStrelaFS



Студентска Техничка Такмичења, Student Technical Tournaments,
Студентски трг 1, 11000 Beograd;
www.fsra.stt.org.rs, formula.student@stt.org.rs;
Матични број: 28032463, PIB: 106916946;
Бројеви рачуна: динарски 160-0000000399026-75,
девизни IBAN: RS35160005080003758960

ВОЂА ТИМА

БОШКО БАЈИЋ

bosko.bajic.fsra2022@gmail.com

+381(1)638382837



Друмска Стрела је први српски Формула Студент тим.

ФОРМУЛА СТУДЕНТ

Формула студент је најпрестижније светско инжењерско такмичење за студенте. Ово такмичење нуди јединствене начине за тестирање њиховог теоријског знања кроз решавање реалних практичних проблема. Успех оцењују искусни инжењери из света ауто индустрије и ауто-мото спорта, кроз различите дисциплине које укључују : инжењерски дизајн, анализу трошкова, бизни план и перформансе возила на стази. Циљ такмичења јесте едукација и развој студената кроз пројектовање и израду тркачког возила.



СТРУКТУРА ТИМА

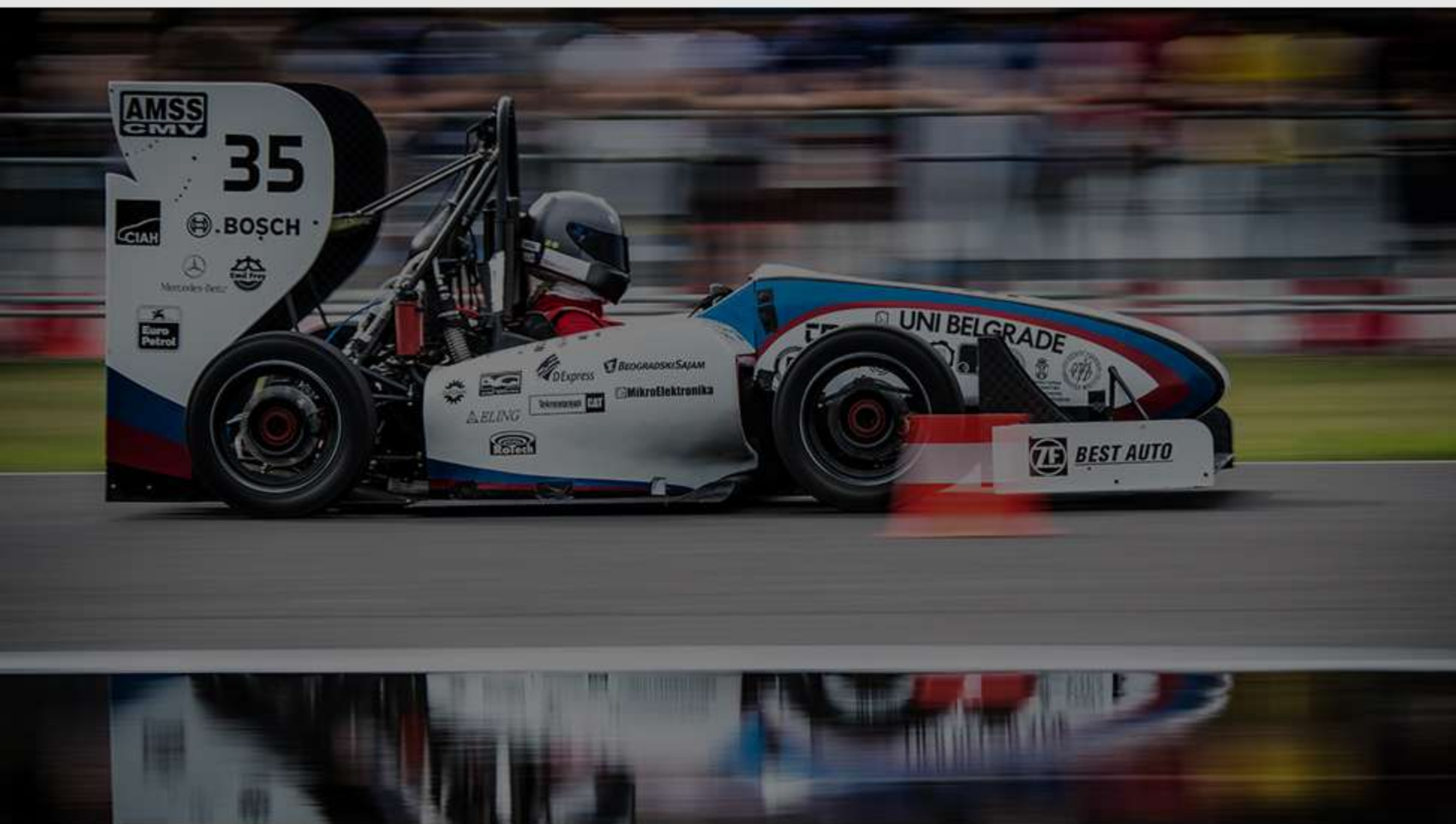

Тим се састоји из 7 подтимова:

Шасија и ергономија

Аеродинамика

Динамика возила

Пренос снаге

Високи напон

Ниски напон

Маркетинг и спонзорства

2010

Основано удружење СТТ и први српски формула студент тим.

2013

Израда новог возила и освајање 10. места на такмичењу у Италији.



2016

Ново возило и прва израда делова од угљеничних влакана.



2019

Тим наступа на 3 велика такмичења: Велика Британија, Холандија и Мађарска.



2022

Израђен први електрични болид у Србији! Квалификације на 4 престижна такмичења.



2011

Прво такмичење са идејним концептом. Освојено 3. место у Класи II на легендарној стази Силверстон у Великој Британији.

2014

Ново возило са првим аеро-пакетом и варијабилним усисом.

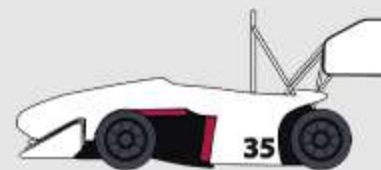

2017

Тим наступа по први пут на легендарној стази Хокенхајм.

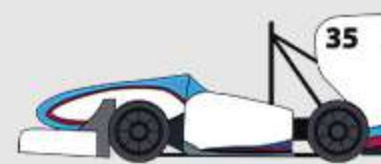

2020

Пауза у такмичењима услед пандемије Ковид-19, али настављено пројектовање возила.

2012

Тим израђује прво возило и наступа на 2 такмичења.

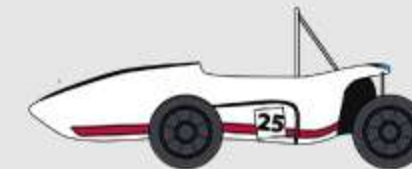

2015

Редизајн возила, нови аеро-пакет, 4. место на трци издржљивости.



2018

Направљено најбрже и најпоузданије возило у историји тима.



2021

Наступ на 3 велика такмичења и освојена 2. награда у Хрватској.



2024 ускоро...

TEHNIČKE SPECIFIKACIJE VOZILA

Tip šasije
Materijal

monokok
karbonska vlakna,
aluminijumska ispuna

Ubrzanje 0-100 km/h
Maksimalna brzina
Maks. obrtni moment

4.4 sekunde
118 km/h
1028 Nm

Aktivna aerodinamika DRS
Ventrujivevi kanali na podu
Dva planetarna prenosnika
Pogon na zadnjim točkovima

Torque vectoring system
Napon baterije 330 V
Simetrična šasija
Litijum-jonske baterije

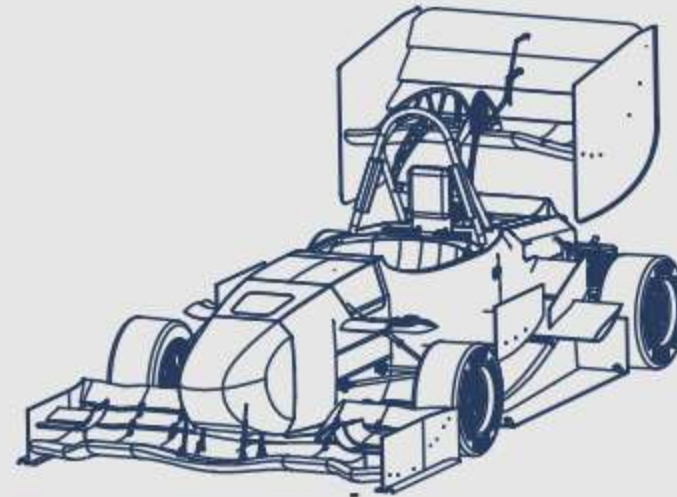
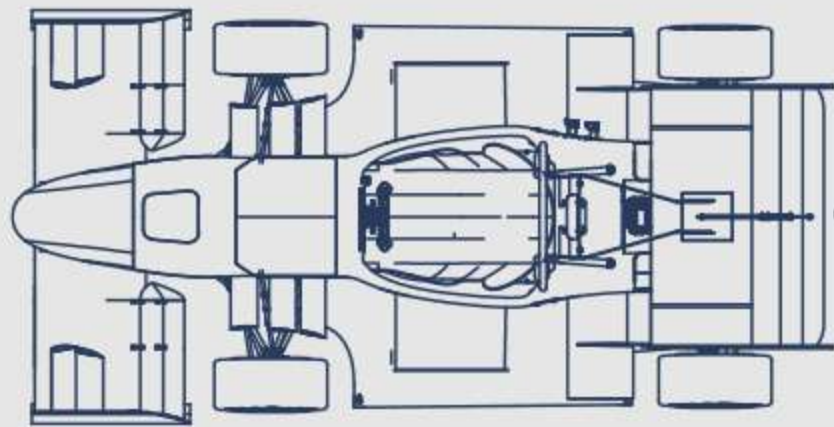
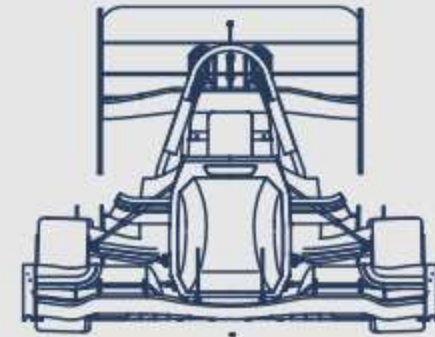
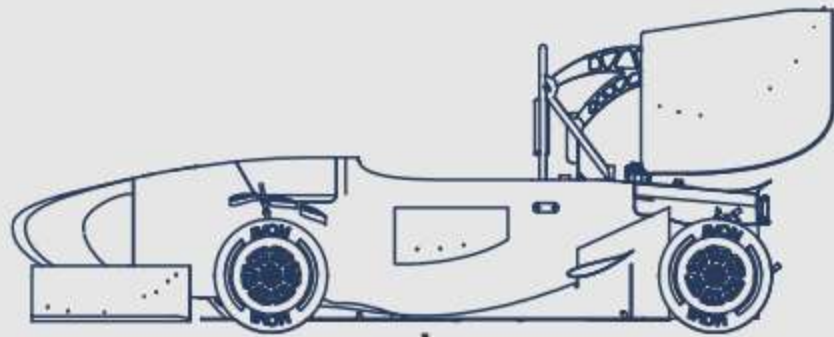



	ПРИЈАТЕЉ	БРОНЗАНИ	СРЕБРНИ	ЗЛАТНИ	ПЛАТИНУМ	ГЕНЕРАЛНИ
Лого и hyperlink компаније на официјалном веб-сајту пројекта	+	+	+	+	+	+
Присуство представнике компаније на специјалним догађајима	+	+	+	+	+	+
Прмоција на друштвеним мрежама	1	2	3	4	5	5
Лого на рекламном материјалу	+	+	+	+	+	+
Лого на формули		S	M	L	XL	XXL
Лого на тимској одећи			S	M	L	XL
Могућност дељења објава компаније				+	+	+
Присуство возила и чланова на догађајима компаније					+	+
Возило у бојама компаније						+



Univerzitet u Beogradu
Tehnološko-metalurški fakultet



Mercedes-Benz



RIVIAN





ДРУМСКА СТРЕЛА НА ДОГАЂАЈИМА

Формула Студент тим **"Друмска Стрела"** је редован гост на свим већим манифестацијама које се тичу ауто-индустрије, образовања, промоције науке и технике. Неке од њих су **Сајам Аутомобила, EV Days, Сајам Технике**, итд. Такође, наш тим придаје велики значај сарадњи са стручњацима из индустрије које наши чланови имају прилику да сретну кроз организацију посета у компанијама наших партнера. Овакви видови сарадње су од изузетног значаја нашем тиму и тежимо да их негујемо још дуги низ година.

Тим **"Друмска Стрела"** и **удружење СТТ** су недавно покренули пројекат **"Industrial Talk"** у сарадњи са **Машинским факултетом, Студентским центром изврности** и реномираним компанијама ауто-индустрије. Пројекат је окупио више од 400 студената на прве две презентације. Успех се огледа у прилагођавању програма свакој компанији, омогућавајући реалистичан приказ радних услова. Фокус је на комуникацији, питањима и интеракцији, избегавајући дугачка предавања. Позитивне реакције и велики број присутних потврђују ефикасност овог приступа. Захваљујемо компанијама **Бросе ДОО Панчево** и **Роберт Бош ДОО Београд** на подршци.

ФОРМУЛА СТУДЕНТ И МЕДИЈИ



Универзитет у Београду
против најбољих светских
студентских тимова

ПОЛИТИКА

Тим "Друмска Стрела" понос
Машинског Факултета



Студенти направили први
електрични болид у Србији



Понос и будућност Србије



Студенти представили прву
српску електричну формулу



Тим "Друмска Стрела" добио
признање "Корак у будућност"



Електрична снага, тркачка страст.